

UNSER FACHBETRIEB HILFT IHNEN GERNE BEI DER PLANUNG UND DURCHFÜHRUNG EINER OPTIMALEN BALKON-, ODER TERRASSENABDICHTUNG

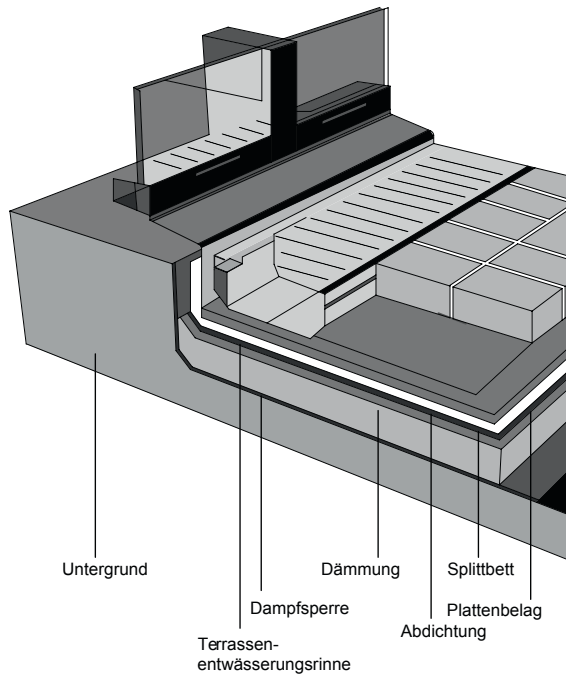

### Anwendungsbereiche

- Terrassen
- Balkone
- Holzbalkone
- Loggien
- Garagendächer zur Nutzung als Terrasse

### Wir sanieren Ihren Balkon ordentlich und fachgerecht

- Wir stellen mit entsprechenden Kenntnissen, Fertigkeiten und Materialien sicher, dass der Schaden komplett behoben wird.
- Der Haus- oder Wandanschluss mit einem Sockelblech, auch in Fensterfarbe möglich
- Ebenso wird die Abführung des Wasser fachgerecht geplant und dann umgesetzt, wir empfehlen immer den Einbau einer Ablaufrinne, Sonderrinnenabläufe sind möglich.

### Für Informationen oder Anfragen stehen wir Ihnen gerne zur Verfügung.

Wilhelm Roth GmbH  
Röntgenstraße 8  
60388 Frankfurt/Main

Telefon: 06109/73 10 63 – 64  
Telefax: 06109/73 10 65

Email: [kontakt@roth-bedachungen-gmbh.de](mailto:kontakt@roth-bedachungen-gmbh.de)  
[www.roth-bedachungen-gmbh.de](http://www.roth-bedachungen-gmbh.de)



**SANIERUNG UND ABDICHTUNG  
VON BALKONEN - PARKDECKS -  
LAUBENGÄNGE UND TERRASSEN**

## SANIERUNG UND ABDICHTUNG VON BALKONEN - PARKDECKS - LAUBENGÄNGE UND TERRASSEN

Der größte Feind von Fliesenbelägen ist Wasser. Feuchtigkeitsschäden an Balkon & Terrasse - ein Problem mit Folgen.

Wir sanieren Balkone oder Terrassen von Grund auf NEU. Dies beinhaltet die anfängliche, gemeinsame Analyse dabei wird der Arbeitsumfang genau festgelegt und dokumentiert.

**Nutzen Sie den kostenlosen Analyse-Service.**

### Allgemein

Auf dem Balkon oder der Terrasse sind Fliesen und andere Bodenbeläge Wind und Wetter ausgesetzt. Sie müssen über Jahre Nässe, Kälte Frost und Hitze ertragen. Im Laufe der Zeit werden daher die Fliesen und hauptsächlich die Fugen spröde und porös. Das hat zur Folge, dass Feuchtigkeit den Fliesenbelag unterwandert.

**Daher arbeiten wir nach 2 Prinzipen, je nach Aufbau und Anschlusshöhe.**

### 1. Variante

- nach entsprechender Norm mit Dampfsperre und druckfester Dämmung
- Abdichtung durch Bitumen oder einer Folienabdichtung

- Frei ablaufende Drainageschicht durch Stelzläger oder im Splittbett
- Frei wählbarer Oberbelag Feinsteinzeugplatten, Holz oder Betonplatten

### Vorteil

- kein Aufplatzen von Fliesenbelägen
- Regenwasser und tauender Schnee kann frei ablaufen
- der Oberbelag kann nach Jahren ohne großen Aufwand ausgetauscht werden

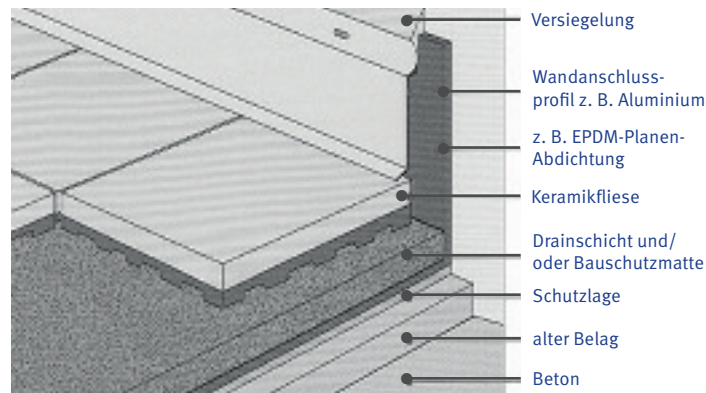

### 2. Variante

- Flüssigkunststoff - Abdichtung + Beschichtung, einem höchst strapazierfähigen, langlebigen, frostsicheren Balkon- oder Terrassenbelag
- das sanierungsbedürftige Objekt erhält zwischen 2-5 Schichten, sodass absolut keine Feuchtigkeit mehr eindringen kann.
- verschiedene Oberflächengestaltungsmöglichkeiten

### Vorteil

- Ausführung bei zu geringer Anschlusshöhen, wie bei Terrassentüren
- sehr geringe Aufbauhöhen
- Restfeuchtigkeit im Untergrund kann ausdiffundieren

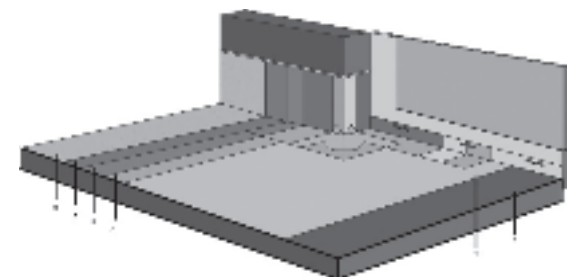

1. Untergrund 2. Grundierung 3. Flüssigfolie, 1. Schicht  
4. Vlies 5. Flüssigfolie, 2. Schicht 6. Nutzschrift - Dickbeschichtung